

**STOLL**



**STOLL** CompactLine



Έξυπνη & Ισχυρή!  
**Η κατηγορία compact.**

Υπάρχουν μικρά πράγματα  
στη ζωή που μας κινητοποιούν.



Home of Quality.

# Πρόσθετη αξία. Για μικρά τρακτέρ.

Περιορισμένοι χώροι, μικρές επιφάνειες και στενοί δρόμοι. Εδώ τα μικρά τρακτέρ βρίσκονται στο στοιχείο τους. Διότι εδώ απαιτείται ικανότητα στροφών με πλήρη ισχύ και αντοχή.

Ανήκετε και εσείς στην έξυπνη ομάδα των χρηστών compact; Είστε ένας ικανός εκπρόσωπος των κοινοτήτων, ένας αφοσιωμένος πάροχος υπηρεσιών; Διαθέτετε ευσυνείδητα μια μικρή γεωργική επιχείρηση, μια δυναμική φάρμα αλόγων ή είστε ένας αξιόλογος καλλιεργητής φρούτων και αμπελιών; Τότε γνωρίζετε: Η τελειότητα σε αυτούς τους τομείς επιτυγχάνεται μέσω του συνδυασμού μικρού τρακτέρ με τον ιδανικά κατάλληλο εμπρόσθιο φορτωτή. Επιλέξτε την εξαιρετική ποιότητα της σειράς CompactLine της STOLL!

Συνδυάζουμε την τεχνολογική μας ικανότητα με τη σημαντικότερη απαίτηση των πελατών μας: Τον εύκολο χειρισμό. Η σειρά STOLL CompactLine προσφέρει μια ευρεία ποικιλία μοντέλων. Από τον μικρότερο περιστρεφόμενο βραχίονα για τρακτέρ μεταξύ 15 και 25 HP, μέχρι τα μεγαλύτερα FC 550. Για τρακτέρ περίπου 60 HP. Μικρά αλλά με πλήρη ισχύ.







Όλα είναι δυνατά: Και ο νέος FC 150 έχει όπως τα μεγάλα αδέρφια του ξεχωριστό πλαίσιο εναλλαγής Skid-Steer για την αντίστοιχη γκάμα εργαλείων. Η ευελιξία και η ποικιλομορφία είναι για μας σημαντικές ιδιότητες.



**1** Προσάρτηση και αφαίρεση μέσω συστήματος εισαγωγής.

**2** Κύλινδροι ανύψωσης διπλής ενεργείας για υψηλή απόδοση ανύψωσης.

**3** Βέλτιστη γωνία κλίσης προς τα πάνω και προς τα κάτω με οπτική ένδειξη για τη γωνία του εργαλείου.

**4** Μηχανικός παράλληλος οδηγός στους φορτωτές P.

**5** Ο εγκάρσιος φορέας που διέρχεται μέσω των ορθοστατών προσφέρει ευστάθεια.

**6** 3. κύκλωμα ελέγχου προαιρετικά.

**7** Ασφαλές και αξιόπιστο σύστημα απόθεσης με ευκολότερο χειρισμό – χωρίς να χρειάζεται εργαλείο.

**8** Πλαίσιο ταχείας εναλλαγής με ασφάλιση εργαλείου αμφίπλευρου χειρισμού.



Τεχνογνωσία σημαίνει γνώση συν πείρα. Αυτή την τεχνογνωσία των 50 και επιπλέον χρόνων στην ανάπτυξη φορτωτών ενσωματώνουμε στα προϊόντα μας. Η εμπειρία μας προς όφελός σας.

# Η ποιότητα προκύπτει από την τεχνογνωσία.

Όποιος επιλέξει STOLL, γνωρίζει σίγουρα: Εδώ υλοποιείται όλη η τεχνολογική μας ικανότητα. Υψηλή ασφάλεια χρήσης, εξαιρετική ποιότητα, άριστη ορατότητα χάρη στη μελετημένη κατασκευή, σε συνδυασμό με την τεχνολογία – όλα αυτά είναι η σειρά CompactLine.

- Υψηλή απόδοση φόρτωσης χάρη στους κυλίνδρους φορτωτών διπλής ενέργειας.
- Εξαιρετική άνεση για τον οδηγό με οπτική ένδειξη για τη γωνία εργαλείου.
- Γρήγορη και απλή προσάρτηση και αφαίρεση με το σύστημα μετακίνησης.
- Εξαιρετική σταθερότητα: Ο εγκάρσιος σωλήνας διέρχεται μέσα από τους ορθοστάτες και είναι συγκολλημένος αμφίπλευρα.
- Ο χειρισμός του συστήματος στάθμευσης είναι εύκολος και χωρίς εργαλείο.
- Ασφάλιση εργαλείου με αμφίπλευρο χειρισμό στο πλαίσιο ταχείας εναλλαγής Skid Steer.
- Ποικιλία για όλες τις εργασίες – μέσω της ειδικής γκάμας εργαλείων για αυτή τη σειρά.
- Εξοπλίζεται επιπρόσθετα με πρακτικά παρελκόμενα – όπως το τρίτο κύκλωμα ελέγχου, το Comfort-Drive ή την ασφάλεια χαμηλώματος.



ΕΝΑΣ ΣΥΝΕΡΓΑΤΗΣ  
για πάντα.









# Compact και άνετο.

Η απαίτησή μας είναι να προσφέρουμε εξαιρετική άνεση και διαισθητικό χειρισμό. Ακόμη και στην ακμάζουσα κατηγορία compact. Η ποιότητα και η διάρκεια ζωής είναι υποσχέσεις για την απόδοση που είναι για σας μεγάλης σημασίας.

Για αυτό τον λόγο υλοποιήσαμε τις αντίστοιχες λειτουργίες και τα αντίστοιχα χαρακτηριστικά στη σειρά CompactLine. Συγκεντρωθείτε με ηρεμία στα καθήκοντά σας. Εμείς συγκεντρωνόμαστε στις ανάγκες σας.

## Σύστημα εισαγωγής STOLL



Ο φορτωτής και το τρακτέρ με το ειδικό σύστημα εισαγωγής συνδέονται μεταξύ τους με ασφάλεια.



Με λίγες κινήσεις των χεριών ο εμπρός φορτωτής αποτιθέται. Μέσω εγκεφάλου η κολόνα προσάρτησης μετακινείται έξω από το προσαρτώμενο εξάρτημα, τα στηρίγματα στάθμευσης αποτίθενται και το υδραυλικό σύστημα αποσυνδέεται.

## 3. κύκλωμα ελέγχου (εδώ ως κουμπωτός σύνδεσμος)



Για τον εύκολο χειρισμό υδραυλικών εργαλείων όπως εκσκαφέας με φτυάρι, αρπάγη πάνω μέρος, δαγκάνα με φτυάρι, αρπάγη με περόνη ή δαγκάνα κορμών.

## Ασφάλεια χαμηλώματος



Αποτροπή του ξαφνικού χαμηλώματος του εμπρός φορτωτή και ικανοποιεί τις απαιτήσεις του EN 12525/A1.

Δεν ικανοποιεί τις νομικές απαιτήσεις σε συνδυασμό με κάδους μεταφοράς ατόμων.

## Hydro-Fix



Το Hydro-Fix μπορεί να χρησιμοποιηθεί μόνο σε συνδυασμό με μια βαλβίδα μεσαίας βάσης.

## Tool-Fix



Tool-Fix cpl. για εύκολη σύνδεση υδραυλικών εργαλείων.



# Comfort-Drive. Άνετη κατηγορία.

Ομαλή οδήγηση ακόμη και σε μη επίπεδο έδαφος –  
χάρη στο σύστημα απόσβεσης Comfort-Drive.

- Είτε πρόκειται για οδούς ή χωράφια: Παντού όπου το έδαφος δεν είναι επίπεδο το Comfort-Drive το αντισταθμίζει με άνεση.
- Αυτή η προαιρετική λειτουργία μειώνει τις κρούσεις του φορτωτή και του εργαλείου –το όχημα προστατεύεται.  
Ακόμη και η πλάτη του οδηγού λέει Ευχαριστώ.
- Είναι καλό να γνωρίζετε: Επειδή ο χρησιμοποιούμενος υδραυλικός συσσωρευτής είναι τοποθετημένος κάτω από τον περιστρεφόμενο βραχίονα, δεν υπάρχει μείωση της ορατότητας από εξωτερικά εξαρτήματα. Ελευθερία για την ορατότητά σας.
- Συμπέρασμα: Το Comfort-Drive είναι μια λύση υψηλού επιπέδου της STOLL.

## Πώς λειτουργεί το Comfort-Drive;

Κάτω από τον εγκάρσιο σωλήνα είναι τοποθετημένος ένας συσσωρευτής αζώτου. Αυτός περιέχει στη μια πλευρά λάδι και στην άλλη πλευρά άζωτο. Οι ταλαντώσεις που παρουσιάζονται κατά τη διάρκεια της πορείας αποσβένονται εδώ μέσω της διαστολής του αζώτου το οποίο συμπιέζει το λάδι. Το πλεονέκτημα: Στην καθημερινή χρήση το Comfort-Drive είναι ιδιαίτερα ευσταθές και αποτελεσματικό.







Έτσι η προσάρτηση εργαλείου γίνεται παιχνιδάκι!



**1** Προσέγγιση και αγκίστρωμα του εμπρόσθιου φορτωτή.



**2** Κλίση του εργαλείου προς τα πάνω.



**3** Ασφάλιση εργαλείου με αμφίπλευρο χειρισμό.

Πλαίσιο ταχείας εναλλαγής Skid-Steer



Το πλαίσιο ταχείας εναλλαγής Skid-Steer σε όλους τους φορτωτές της σειράς CompactLine κάνει την εναλλαγή.

Γρήγορα και  
**εύκολα**

# Μικρός φορτωτής, μεγάλες δυνατότητες – Η γκάμα εργαλείων της σειράς CompactLine.

Ιδανικό για όλες τις εργασίες – η σειρά CompactLine προσφέρει δυναμική ελευθερία. Ακόμη και εκεί όπου ο χώρος είναι περιορισμένος:

- Φτυάρισμα, πιάσιμο ή φόρτωση – Τα εργαλεία STOLL προσφέρουν για κάθε εργασία την κατάλληλη λύση. Για το σπίτι και το χωράφι, τη δασοκομία, την κηπουρική και τη διαμόρφωση τοπίου!
- Η υποδοχή Skid Steer για ελεύθερη ορατότητα στην περιοχή εργασίας. Και μάλιστα σε κάθε εργαλείο!
- Μικρό αλλά θαυματοурγό! Η ελαφριά και συμπαγής κατασκευή των εργαλείων ταιριάζει στη σειρά CompactLine. Πραγματικά ισχυρά συγκροτήματα για μικρά τρακτέρ-ήρωες.



**Φτυάρι** – κατάλληλο για όλες τις εργασίες φόρτωσης

Αρ. παραγγελίας	Πλάτος σε m	Ύψος σε m	Βάθος σε m	Όγκος επίπεδα σε m <sup>3</sup>	Όγκος σε σωρό σε m <sup>3</sup>	Βάρος σε kg
3634460	1,22*	0,45	0,46	0,15	0,17	70
3533440	1,22	0,57	0,60	0,18	0,21	100
3495570	1,40	0,57	0,60	0,21	0,24	108
3478580	1,57	0,57	0,60	0,27	0,31	118
3478590	1,74	0,57	0,60	0,30	0,35	130

\* για FC 150 P

**Φτυάρι ισοπέδωσης και πιασίματος (4 σε 1)** – τέσσερις λειτουργίες σε ένα: Φτυάρισμα, πιάσιμο, ισοπέδωση, ταχεία εκφόρτωση

Αρ. παραγγελίας	Πλάτος σε m	Όγκος σε σωρό σε m <sup>3</sup>	Βάρος σε kg
3490770	1,40	0,19	145
3490780	1,57	0,22	160

**3. κύκλωμα ελέγχου απαραίτητο**

**Δαγκάνα με φτυάρι** – το εργαλείο πιασίματος γενικής χρήσης, διότι χάρη στον κλειστό πάτο μπορούν να μεταφέρονται ακόμη και πολτώδη υλικά

Αρ. παραγγελίας	Πλάτος σε m	Ύψος σε m	Βάθος σε m	Πλάτος ανοίγματος σε mm	Βάρος σε kg
3535300	1,20	0,67	0,60	950	115
3535310	1,45	0,67	0,60	950	130

**3. κύκλωμα ελέγχου απαραίτητο**

**Δαγκάνα με περόνη** – ιδανική για τη συλλογή και τη φόρτωση κοπριάς, κοπροχώματος, θάμνων και ενσίρωσης



Αρ. παραγγελίας	Πλάτος σε m	Ύψος σε m	Βάθος σε m	Πλάτος ανοίγματος σε mm	Βάρος σε kg		
3535320	1,20	0,69	0,61	950	120		
3535330	1,45	0,69	0,61	950	135		

**3. κύκλωμα ελέγχου απαραίτητο**

**Αρπάγη με περόνη** – απαραίτητος εξοπλισμός για τη δασοκομία και την περιποίηση τοπίου: Με τους σταθερούς βραχίονες πιάνει ογκώδη κομμένα ξύλα από άλση και κορμούς δένδρων



Αρ. παραγγελίας	Πλάτος σε m	Πλάτος ανοίγματος σε mm	Βάρος σε kg				
3508220	1,15	870	130				

**3. κύκλωμα ελέγχου απαραίτητο**

**Περόνη για κοπριά** – για τη φόρτωση κοπριάς και κοπροχώματος



Αρ. παραγγελίας	Πλάτος σε m	Ύψος σε m	Βάθος σε m	Βάρος σε kg			
3509620	1,21	0,56	0,67	68			
3535290	1,45	0,56	0,67	79			

**Λόγγη δεματιών** – συμπανής χειρισμός δεματιών σε στενές αυλές ή σε στάβλους



Αρ. παραγγελίας	Μήκος βραχιόνων σε mm	Βάρος σε kg	Φέρουσα ικανότητα σε kg				
3486330	800	60	1000				
<b>Πλαίσιο</b>							
3486100	–	36	–				
<b>Βραχίονες δεματιών (στοιχεία ανά τεμάχιο)</b>							
3486320	800	12	500				
<b>Προαιρετικά βραχίονες παλετών (στοιχεία ανά τεμάχιο)</b>							
3486290	800	12	500				



## Περώνη παλετών – η κλασική για τη φόρτωση παλετών

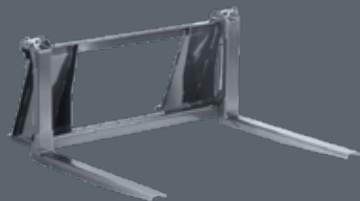

Αρ. παραγγελίας	Φέρουσα ικανότητα σε kg	Μήκος βραχιόνων σε mm	Βάρος σε kg				
3486070	1.000	800	60				
<b>Πλαίσιο</b>							
3486100	500	–	36				
<b>Βραχίονες παλετών (στοιχεία ανά τεμάχιο)</b>							
3486290	500	800	12				
<b>Προαιρετικά βραχίονες δεματιών (στοιχεία ανά τεμάχιο)</b>							
3486320	800	800	12				

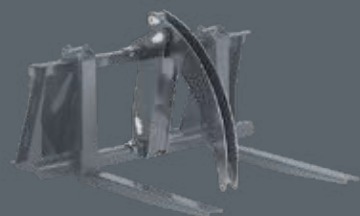

## Αρπάγη πάνω μέρος – το ιδανικό συμπλήρωμα για την περόνη παλετών για τη συλλογή και μεταφορά ξύλινων κορμών

Αρ. παραγγελίας	Πλάτος ανοίγματος σε mm	Βάρος σε kg					
3520780	870	40					

Για περόνες παλετών CompactLine (πρέπει να παραγγελθεί ξεχωριστά) | **3. κύκλωμα ελέγχου απαραίτητο**



## Δαγκάνα κορμών – Μεμονωμένο πιάσιμο και φόρτωση κορμών δέντρων

Αρ. παραγγελίας	Πλάτος σε m	Πλάτος ανοίγματος σε mm (μέγ.)	Βάρος σε kg				
3556810	0,29	750	115				
<b>Δαγκάνα κορμών χωρίς μπούμα (συνδυάζεται με μπούμα εκσκαφέα με φτυάρι)</b>							
3611140							
<b>Σύστημα περιστροφής προαιρετικά</b>							
3601520							

**3. κύκλωμα ελέγχου απαραίτητο**



**Εκσκαφέας με φτυάρι** – εκσκαφή στενών, βαθέων τάφρων – έως 1,16 m κάτω από το έδαφος



Αρ. παραγγελίας	Πλάτος σε m	Βάθος εργασίας κάτω από το έδαφος (m)	Γωνία περιστροφής	Βάρος σε kg			
3557480	0,30	1,16	118 °	105			
<b>Εκσκαφέας με φτυάρι χωρίς μπούμα (συνδυάζεται με μπούμα δαγκάνας κορμών)</b>							
3611160							
<b>Εξοπλ. φτυάρι καθαρισμού τάφρου</b>							
3599580	0,80						
<b>3. κύκλωμα ελέγχου απαραίτητο</b>							

**Προσαρμογέας τριών σημείων** – για τοποθέτηση στο πίσω μέρος εργαλείων για τη σειρά CompactLine στο τρακτέρ



Αρ. παραγγελίας	Ωφέλιμο φορτίο σε kg	Βάρος σε kg					
3601100	500	38					

**Πλαίσιο προσαρμογής Euro-Skid** – Προσάρτηση εργαλείων με υποδοχή Euro σε ανάρτηση Skid Steer



Αρ. παραγγελίας	Βάρος σε kg						
3547310	23,5						

**Προσαρμογέας εργαλείου για μίνι εμπρόσθιους φορτωτές John Deere** – γνήσια ποιότητα STOLL σε μίνι εμπρόσθιους φορτωτές John Deere



Αρ. παραγγελίας	Βάρος σε kg						
3571680	30						

# Έχετε μανία με την τεχνολογία; Όλα τα στοιχεία συνοπτικά!



Περιστρεφόμενος βραχίονας  
FC-P με μηχανικό παράλληλο οδηγό

FC CompactLine				FC 150	FC 250	FC 350	FC 450	FC 550
Τύπος				P	P	P	P	P
Ταιριάζει σε τρακτέρ με ισχύ kW / PS			kW PS	11-18 15-25	15-26 20-35	18-37 25-50	26-40 35-55	29-44 40-60
Βάρος τρακτέρ			kg	700-1000	800-1300	1.100-1.600	1.500-2.000	1.800-2.300
Δύναμη ανύψωσης στο σημείο περιστροφής εργαλείου	κάτω πάνω	Q1 Q2	daN	435 350	640 * 540	950 * 790	970 * 920	1.170 * 1.120
Δύναμη ανύψωσης (φτυάρι) 300mm μπροστά από το σημείο περιστροφής	κάτω πάνω	N1 N2	daN	390 310	570 480	850 710	870 820	1.050 1.010
Δύναμη ανύψωσης (παλέτα) 700mm μπροστά από το σημείο περιστροφής	κάτω πάνω	M1 M2	daN	365 295	540 450	800 670	820 780	990 950
Δύναμη θραύσης 750 mm μπροστά από το σημείο περιστροφής		R	daN	560	850	960	1.010	1.430
Μέγ. ύψος ανύψωσης στο σημείο περιστροφής εργαλείου		H	mm	2000	2.290	2.435	2.590	2.800
Ύψος φόρτωσης		L	mm	1845	2.130	2.275	2.425	2.630
Ύψος απόθεσης		A	mm	1.340	1.510	1.655	1.805	2.020
Πλάτος απόθεσης		W	mm	220	250	250	300	500
Βάθος εκσκαφής		S	mm	75	85	105	110	120
Σημείο περιστροφής περιστρεφόμενου βραχίονα		B	mm	998	1.196	1.196	1.216	1.276
Γωνία κλίσης προς τα πάνω	κάτω	X	° μοίρες	48	40	38	41	41
Γωνία κλίσης προς τα κάτω	πάνω	Z	° μοίρες	71	80	74	74	70
Παροχή αντλίας			l / min.	15	20	25	30	40
Χρόνος ανύψωσης			δευτ.	2,5	2,7	3,4	3,3	3,2
Χρόνος κίνησης ανασηκώματος εργαλείου	κάτω		δευτ.	1,4	1,5	1,1	1,3	1,1
Χρόνος κίνησης αδειάσματος εργαλείου	πάνω		δευτ.	2,0	2,1	1,6	2,0	1,8
Βάρος, περιστρεφόμενος βραχίονας φόρτωσης χωρίς εργαλείο			kg	165	205	230	270	290

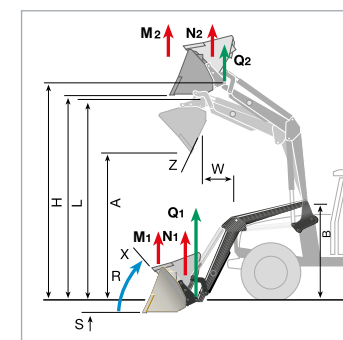

Οι τιμές που δίνονται είναι μέσες τιμές. Ανάλογα με τον τύπο του τρακτέρ προκύπτουν αποκλίσεις προς τα κάτω ή προς τα πάνω. Η υδραυλική πίεση στον FC 150 = 140 bar, σε όλους τους άλλους εμπρόσθιους φορτωτές 170 bar \* Λόγω του κινδύνου ανατροπής του τρακτέρ οι εργασίες εμπρόσθιου φορτωτή επιτρέπονται μόνο σε συνδυασμό με κατάλληλο βάρος στο πίσω μέρος.

Γκάμα εργαλείων	Αρ. παραγγελίας	FC 150 P	FC 250 P	FC 350 P	FC 450 P	FC 550 P
Φτυάρι 1,22 Skid Steer	3533440		•	•		
Φτυάρι 1,22 Skid Steer	3634460	•	•			
Φτυάρι 1,40 m Skid Steer	3495570			•	•	
Φτυάρι 1,57 m Skid Steer	3478580			•	•	•
Φτυάρι 1,74 m Skid Steer	3478590				•	•
Δαγκάνα με φτυάρι 1,20 m Skid Steer	3535300	•	•	•	•	
Δαγκάνα με φτυάρι 1,45 m Skid Steer	3535310			•	•	•
Δαγκάνα με περόνη 1,20 m Skid Steer	3535320	•	•	•	•	
Δαγκάνα με περόνη 1,45 m Skid Steer	3535330			•	•	•
Αρπάγη με περόνη Skid-Steer	3508220	•	•	•	•	•
Λόγχη δεματιών Skid-Steer	3486330	•	•	•	•	•
Περόνη παλετών πλήρ. Skid Steer	3486070	•	•	•	•	•
Πλαίσιο για παλέτες / δεμάτια ελεύθερο	3486100	•	•	•	•	•
Βραχίονες για πλαίσιο παλετών ελεύθεροι	3486290	•	•	•	•	•
Βραχίονες για λόγχη δεματιών ελεύθεροι	3486320	•	•	•	•	•
Αρπάγη πάνω μέρους	3520780	•	•	•	•	•
Περόνη για κοπριά 1,21 m Skid Steer	3509620	•	•	•	•	•
Περόνη για κοπριά 1,45 m Skid Steer	3535290		•	•	•	•
Φτυάρι ισοπέδωσης και πιασίματος (4 σε 1) 1,40 m Skid Steer	3490770		•	•	•	•
Φτυάρι ισοπέδωσης και πιασίματος (4 σε 1) 1,57 m Skid Steer	3490780				•	•
Δαγκάνα κορμών Skid Steer	3556810			•	•	•
Κουτάλα Skid Steer	3557480			•	•	•

Με την επιφύλαξη αλλαγών. Εικόνες εν μέρει με ειδικούς εξοπλισμούς. Οι εμπρόσθιοι φορτωτές πρέπει να αποτιθενται πάντα με το κατάλληλο εργαλείο. Για λόγους παρουσίασης σε ορισμένες εικόνες αυτό παραλήφθηκε. Τα παρεκόμενα STOLL και τα προσφερόμενα εξαρτήματα προβλέπονται αποκλειστικά για τον σκοπό της προβλεπόμενης λειτουργίας με εμπρόσθιους φορτωτές STOLL.

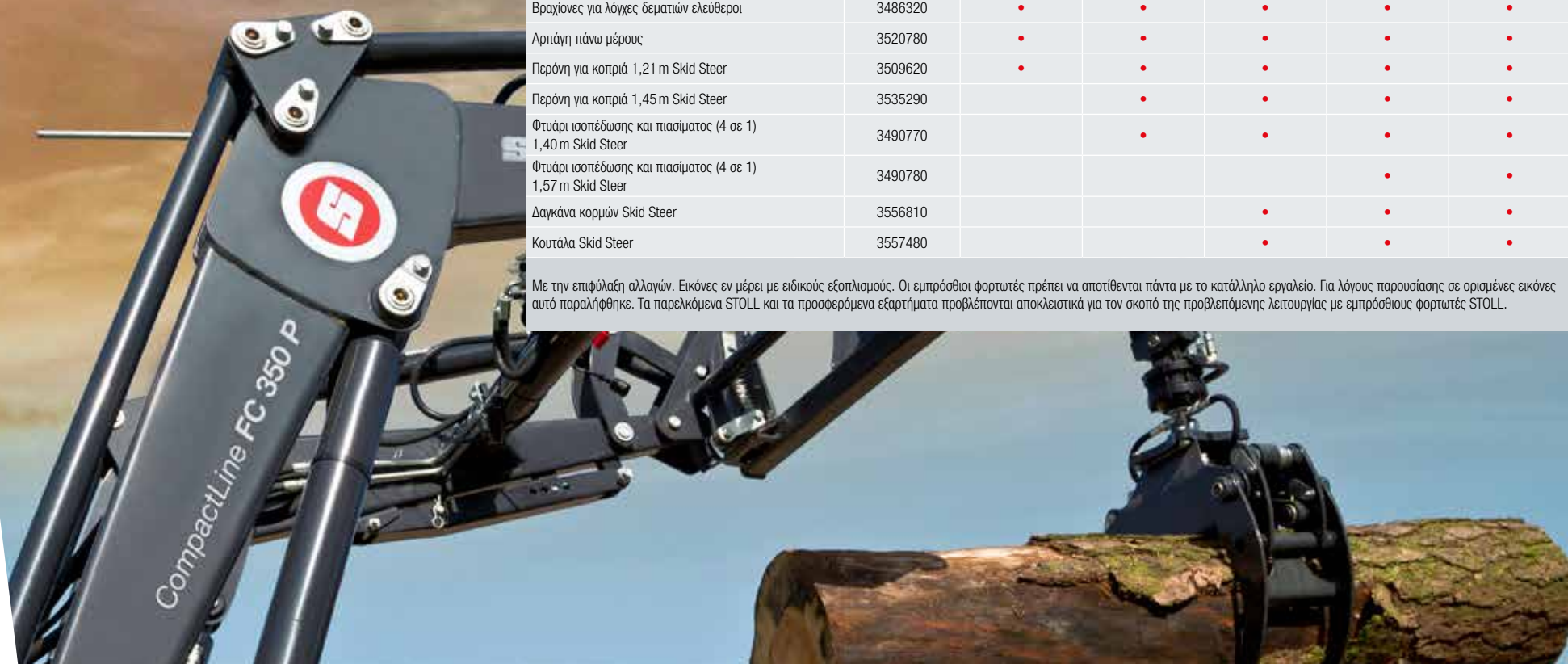



Wilhelm STOLL Maschinenfabrik GmbH  
Bahnhofstr. 21 | 38268 Lengede  
Τηλέφωνο: +49 (0) 53 44 / 20-222  
Φαξ: +49 (0) 53 44 / 20-49182

[www.stoll-germany.com](http://www.stoll-germany.com)